

HIDROMASAJE

INSTALACIÓN Y MANUAL DE USO



Estimados clientes:

Muchas gracias por su elección en los hidro masajes BAUEN.
Para su seguridad, por favor lea este manual detenidamente antes de instalar y usar este producto.

OBSERVACIÓN: en caso de cualquier discrepancia que pueda existir entre el manual de instalación y el producto le agradecemos contactar al vendedor para ser derivado con el servicio técnico.

IMPORTANTE: debido al uso del hidro masaje se encuentra en un lugar húmedo y si bien se han tomado muchas precauciones de seguridad en la fabricación, para la seguridad del cliente, **FAVOR INSTALAR EL PRODUCTO CON UN PROFESIONAL ELECTRICISTA (CERTIFICADO)** y que el mismo utilice un interruptor de protección de fuga de corriente verificado.

CONTENIDO

1. Instalación eléctrica
2. Partes
3. Suministro agua
4. Instrucciones de uso
5. Mantenimiento y limpieza
6. Instrucciones de seguridad
7. Soluciones a pequeños inconvenientes

1. INSTALACIÓN ELÉCTRICA

1. Parámetros de instalación

Nombre	Voltaje relacionado(V)	Frecuencia relacionada(HZ)	Potencia relacionada (W)
Bomba agua	220- 240	50	900
Bomba burbuja	220- 240	50	350

2. La fuente de alimentación conectada al hidro masaje debe ser instalada con un interruptor anti-fugaces. (magneto térmico) El circuito debe ser inamovible y debe tener buena puesta a tierra. El área de cable eléctrico debe ser mayor a 2.5m2m. El suministro de energía debe estar de acuerdo a los estándares emitidos/autorizados por el gobierno.

2. PARTES



Bomba de hacer burbujas



Bomba de agua

1. Flexible
2. Grifería
3. Llave paso grifería flexible
4. Grifería fría caliente
5. Cabecera
6. Remanso
7. In jets masajeadores

NOTA: opciones de uso depende del tipo de panel de control que ofrezca el hidro masaje.

Diagrama del control

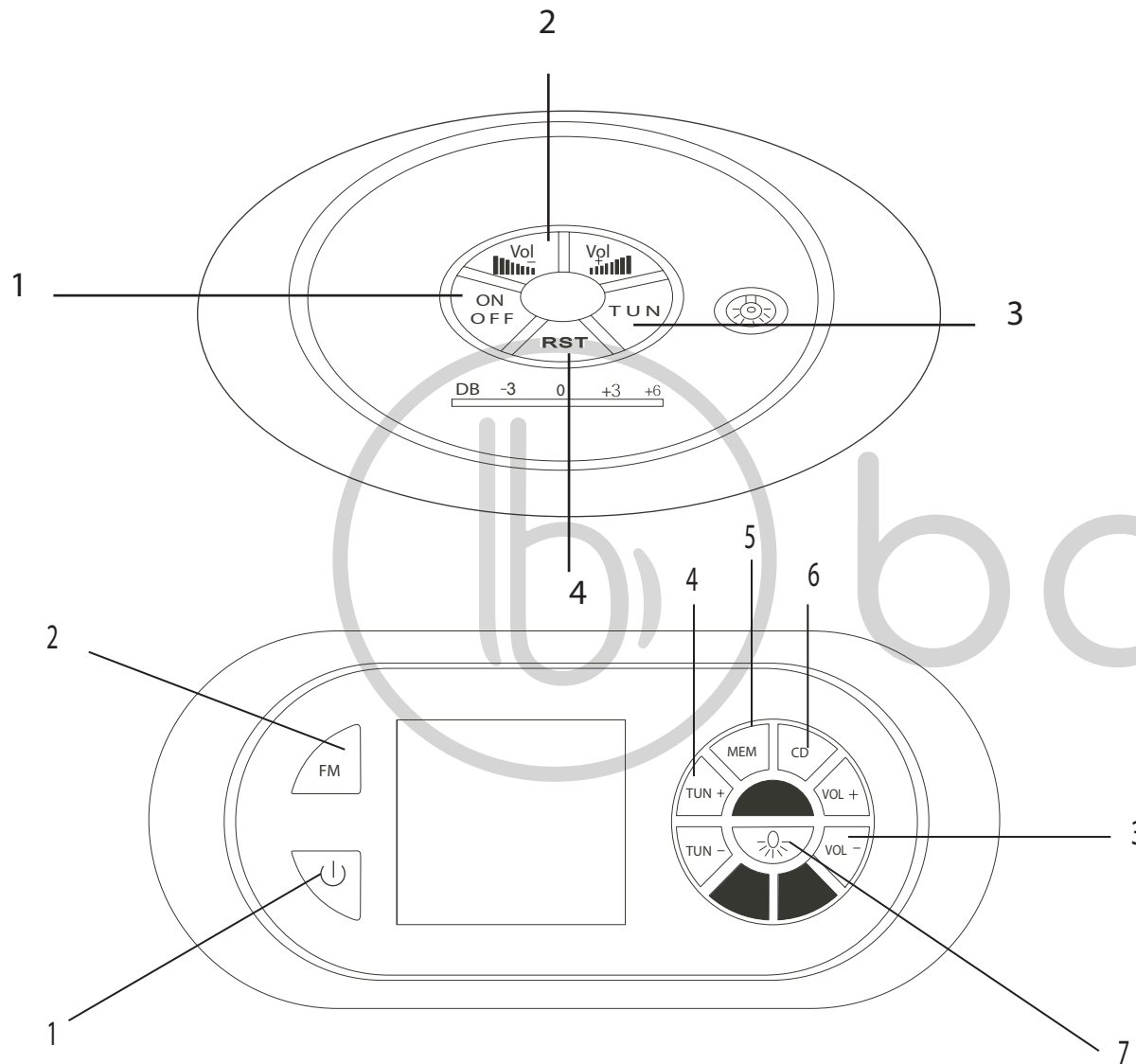

1. Encendido/Apagado
2. Volumen
3. Buscar
4. RST (calidad, intensidad, tonalidad)
5. Luz

1. Encendido/Apagado
2. FM
3. Volumen
4. Buscar
5. Memoria
6. CD
7. Luz

3. SUMINISTRO DE AGUA

1. Tubo de instalación:

- Agua: los tubos de agua vienen instalados de fábrica, por lo tanto las conexiones caliente/fría deben ser instalados en relación a como está especificado en el hidro masaje.
- Drenaje: contiene un tubo de drenaje para la evacuación del agua y un desborde caso el límite de agua supere el permitido, generando una evacuación de agua que se une al tubo de drenaje.

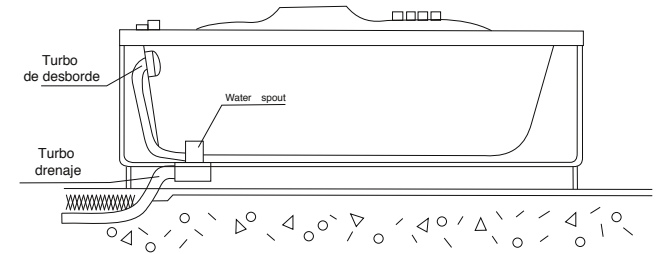

2. Diseño de suministro de agua:

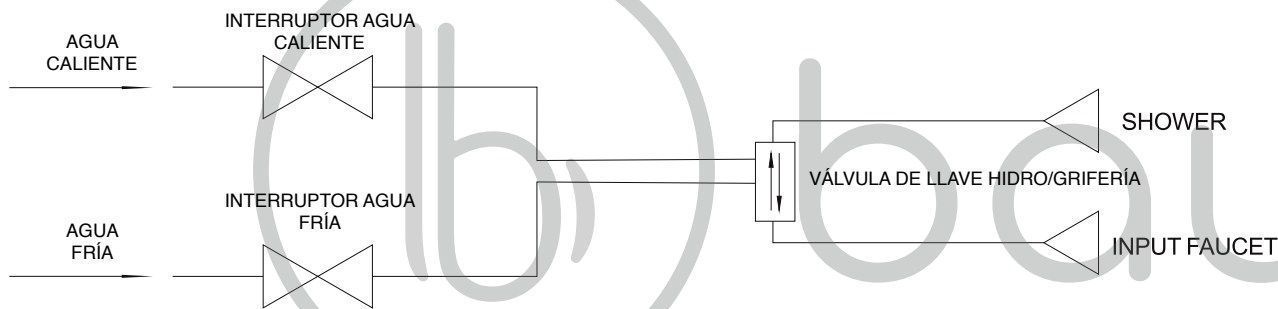

2. Como instalar el hidro:

- Tener mucho cuidado en la manipulación del producto para evitar daños que puedan afectar su funcionamiento.
- Conectar el caño de drenaje al drenaje del baño, caso que sea necesario puede ser usado un tubo flexible.
- Ajustar la estructura (soporte) del hidro masaje para que quede horizontal.
- Asegurarse que la distancia de la pared y el delantal del hidro no supere los 0.5cm, un sellador podría ser usado para cubrir ese espacio.
- Poner hacia abajo el delantal del hidro, el delantal pequeño primero, luego el delantal grande. (ver diseño)
Poner el delantal sobre el borde del hidro, ajustarlos con los tornillos.

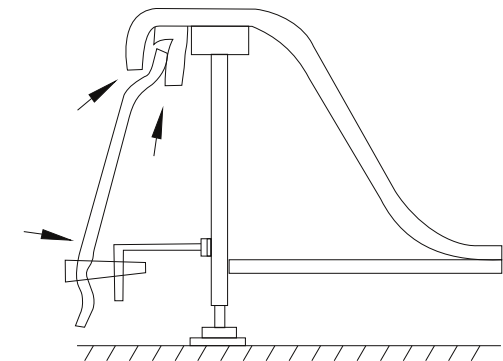

4. INSTRUCCIONES DE USO

1. Encender el hidros.
2. Abrir válvula de agua (fría / caliente). Que la temperatura del agua sea confortable.
3. No presionar/activar el interruptor de aire antes que el agua supere la altura de la boquilla.
4. El ajustador de aire debe usarse para controlar el masaje.
5. El efecto del flexible puede variar según la posición que se esté usando.
6. Luego de usar el hidros masaje, presionar el interruptor de aire para detener la bomba de masaje, activar el drenaje para evacuar el agua.
7. Apagar el hidros.

5. MANTENIMIENTO Y LIMPIEZA

1. Para limpieza diaria se puede usar un paño suave y seco que no contenga acetona ni amoníaco. Prohibido desinfectar con ácidos para remover escombros de obras/construcciones.
2. Caso tenga una marca profunda, puede usar lija nro 2000, pasar pasta de dientes y un paño suave para limpiar la superficie.
3. Para eliminar suciedad de costra de la superficie puede usar un paño con ácido suave o vinagre.
4. Utilice una sopapa caso observe que hay agua estancada, para limpiar una boquilla o algo que esté bloqueado, como pelo en la cañería.
5. Las piezas cromadas no necesitan limpiarse con frecuencia.
6. No utilice un aparato de rugosidad o que incluya ácido químico para limpiar la superficie de la bañera.
7. Por favor asegurarse de que salga toda el agua y luego de usar el hidros apagar la energía.
8. Por favor, no use un objeto duro o un cuchillo para golpear la superficie del hidros, cualquier objeto por encima de los 100 grados celcius en contacto con la superficie de la bañera puede marcarla. (Ej: un cigarrillo)
9. Limpieza del hidros con agua, use a 40 grados celcius. Incluya 2 gramos por litro de agua de vinagre, encender el hidros por 5 minutos para hacer una limpieza general. Detener bombear y drenar el agua, luego llenar con agua fría y encienda la bomba por aproximadamente 3 minutos, apague la bomba, drene y luego limpie el hidros.

6. INSTRUCCIONES DE SEGURIDAD

1. La instalación eléctrica debe ser realizada por una persona profesional.
2. Los parámetros de potencia deben estar de acuerdo con los estándares emitidos por el gobierno. Todo el equipo eléctrico usado debe ser resistente al agua.
3. Por favor, no use demasiada agua caliente. Primero se debe poner agua fría y luego poner el agua caliente. No encienda el hidro antes de que supere el nivel de las boquillas.
4. La bañera utiliza la potencia de 220 V, si es superior a 235 V o inferior a 190 V, no encienda el hidro.
5. Por favor, apague la corriente después de usar el hidro masajes.
6. Se sugiere que la bomba de hidro masaje no funcione por más de 40 minutos de corridos.

7. MAL FUNCIONAMIENTO Y CÓMO SOLUCIONARLO

SITUACIÓN	CAUSA	SOLUCIÓN
Bomba de agua no funciona	No hay energía o interruptor de energía apagado	Encender la energía o el interruptor
	Los aros/ruedas de la bomba están bloqueados	Efectuar una limpieza de la bomba
	Interruptor de la bomba no está presionado	Presionar el interruptor de la bomba
	Mal funcionamiento de la bomba	Reparar o cambiar la bomba
	Tubo de interruptor de aire no está conectado correctamente o tiene pérdida de aire	Ajustar el tubo de interruptor de aire correctamente
Bomba de aire no funciona	Inconveniente con suministro de energía	Examinar el circuito o asegurarse que esté bien
	Tubo de interruptor de aire no está conectado correctamente	Ajustar el tubo de interruptor de aire correctamente
	Interruptor de aire no está presionado o no funciona	Examinar el interruptor de aire
Potencia del masaje no se ajusta	Voltaje inestable	Examinar el voltage
	Ajustar interruptor, no encender y apagar rápidamente	Examinar y/o cambiar el interruptor
	Está bloqueado el circuito de agua	Limpiar los tubos del circuito de agua
Nivel de superficie no horizontal	Los niveladores no están o ajustan correctamente	Examinar niveladores y ajustar o arreglar
Tubos con perdidas	Arandela de sellado con problemas	Cambiar o ajustar la arandela
	Unión está suelta o con pérdidas	Ajustar la unión de los tubos

8. OTROS

En caso que el hidro masaje presente problemas que no pueda ser solucionado mediante la información del manual de instalación, por favor ponerse en contacto con vendedor para que le sea asignado un servicio técnico. Caso no sea posible también nos puede contactar a través de la página web www.bauen-group.com o info@bauen-group.com



b bauen